

第57回全日本社会人バドミントン選手権大会

平成26年8月30日～9月3日 福島県

男子シングルス (MS)

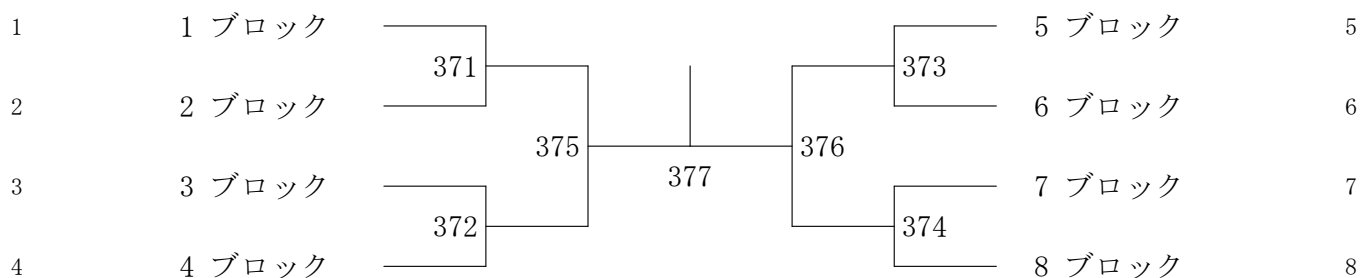

男子ダブルス (MD)

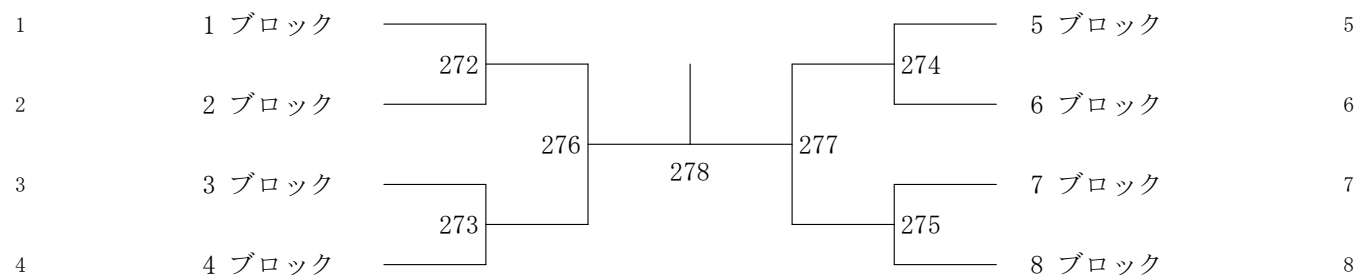

女子シングルス (WS)

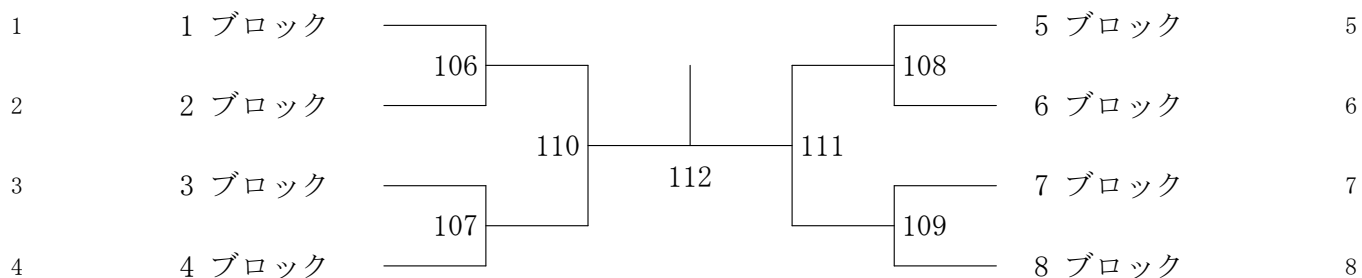

女子ダブルス (WD)

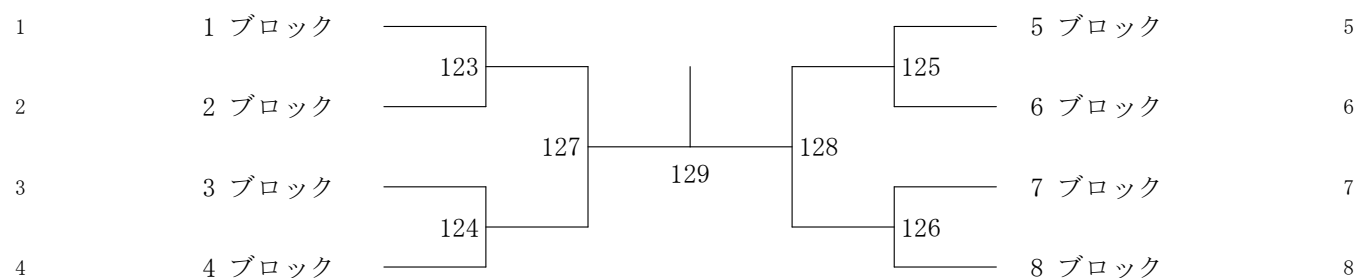

混合ダブルス (XD)

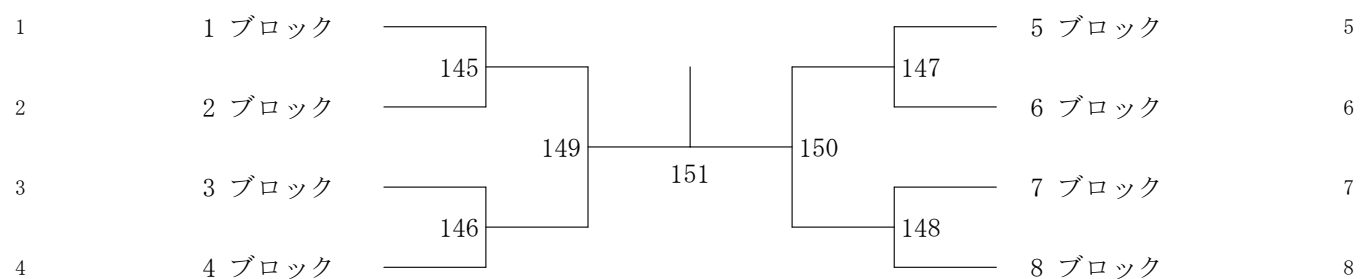

第57回全日本社会人バドミントン選手権大会

平成26年8月30日～9月3日 福島県

男子シングルス (MS) - 1

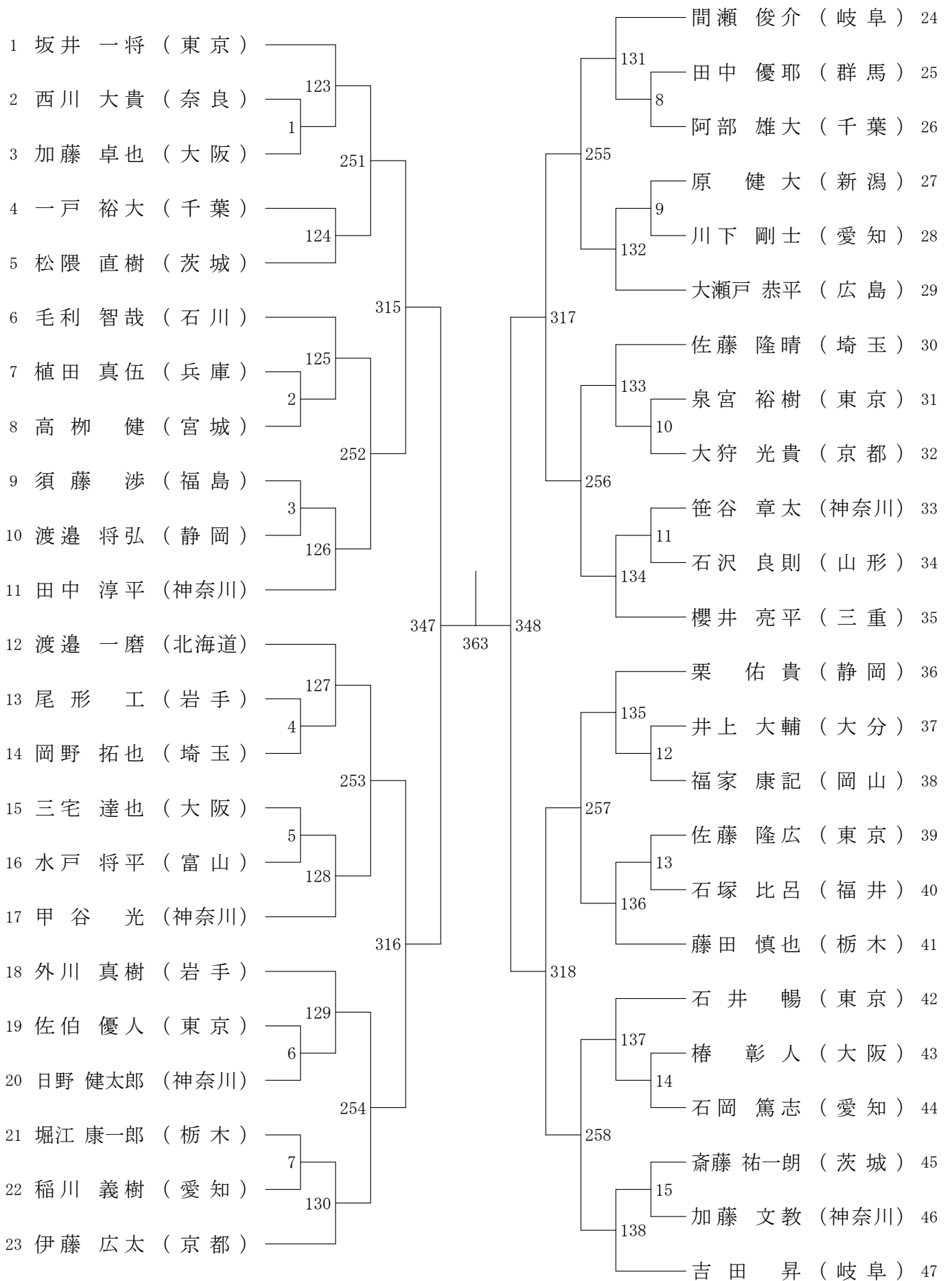

第57回全日本社会人バドミントン選手権大会

平成26年8月30日-9月3日 福島県

男子シングルス (MS) - 2

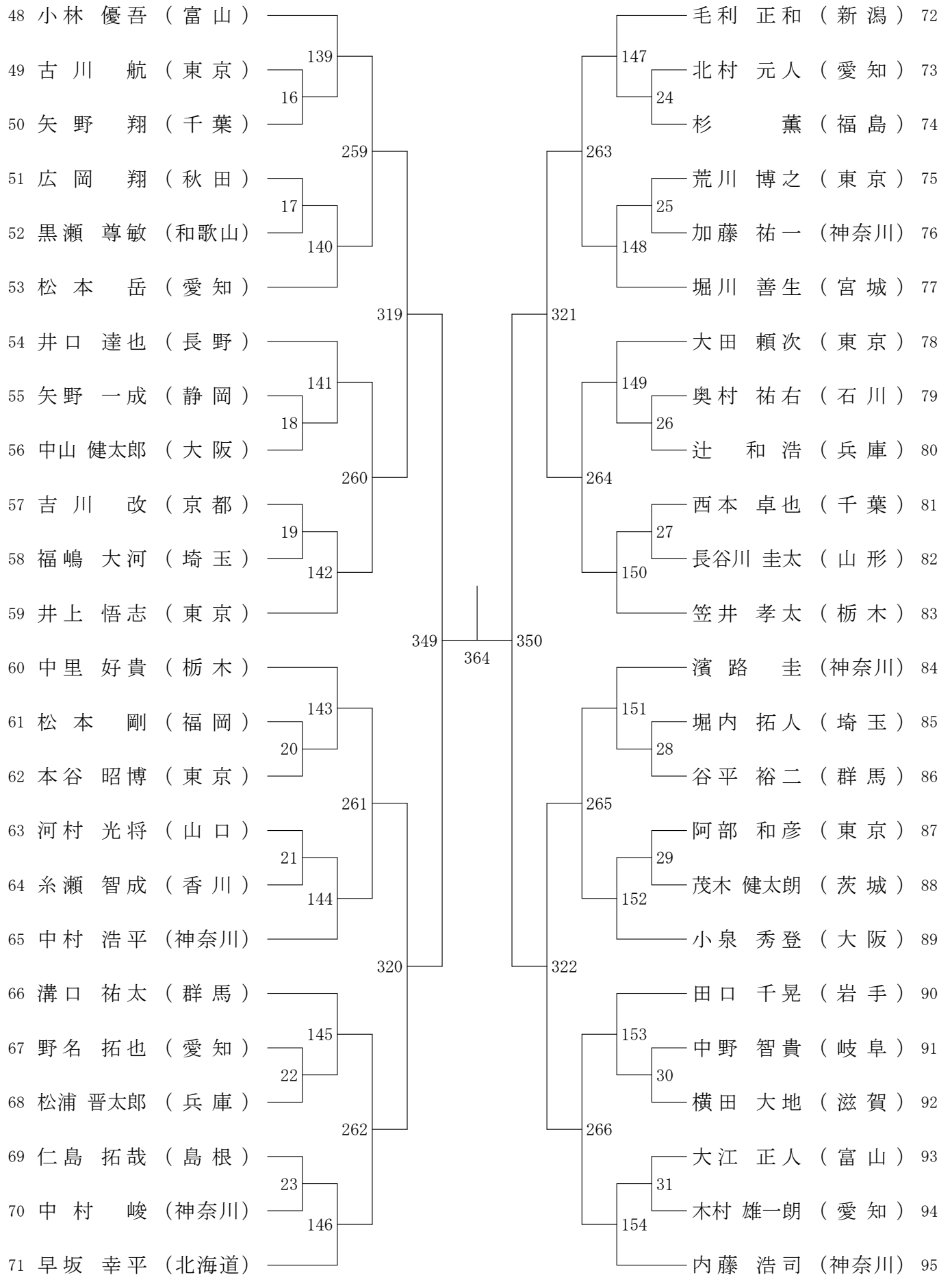

第57回全日本社会人バドミントン選手権大会

平成26年8月30日-9月3日 福島県

男子シングルス (MS) - 3

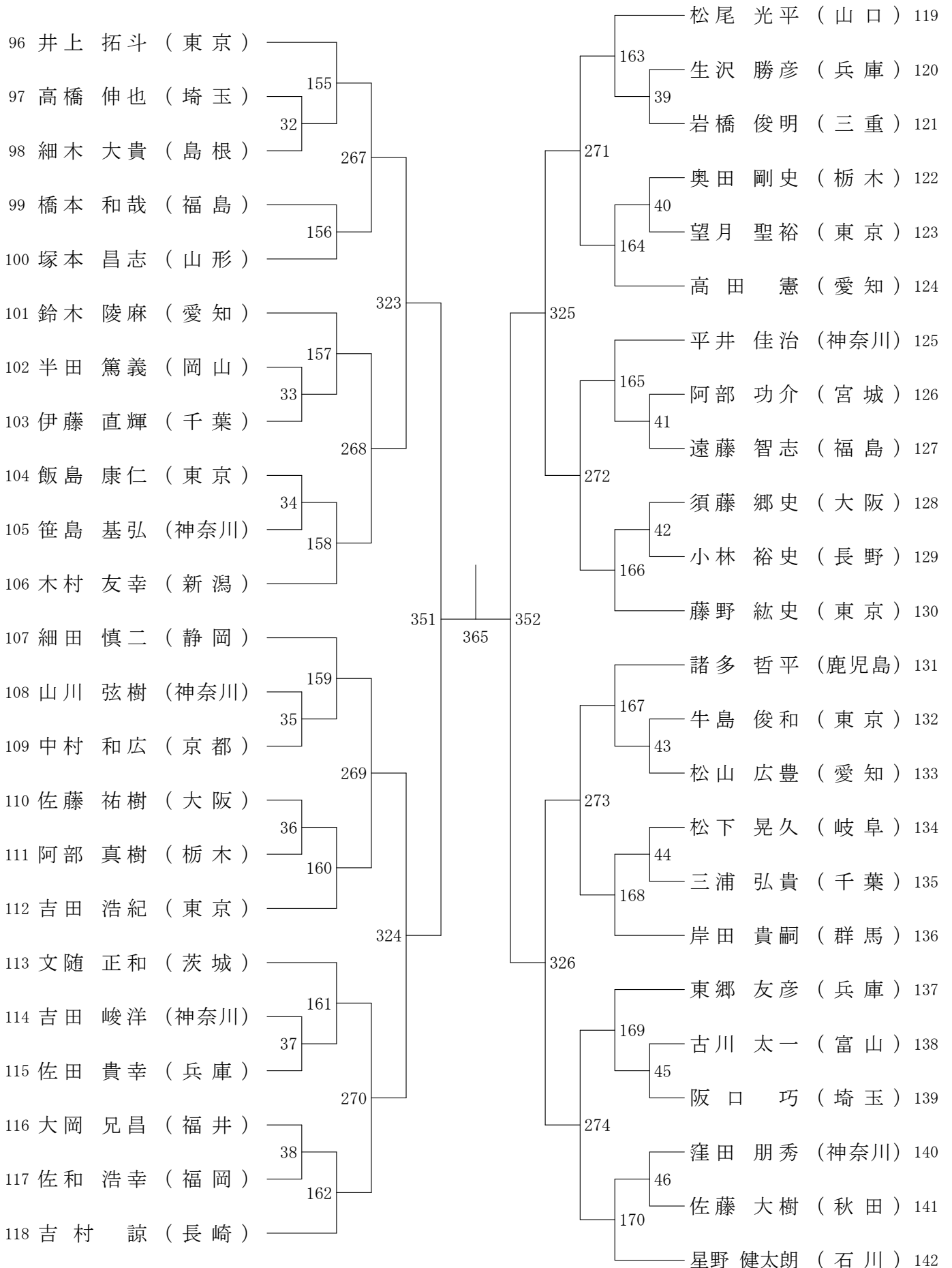

第57回全日本社会人バドミントン選手権大会

平成26年8月30日-9月3日 福島県

男子シングルス (MS) - 4

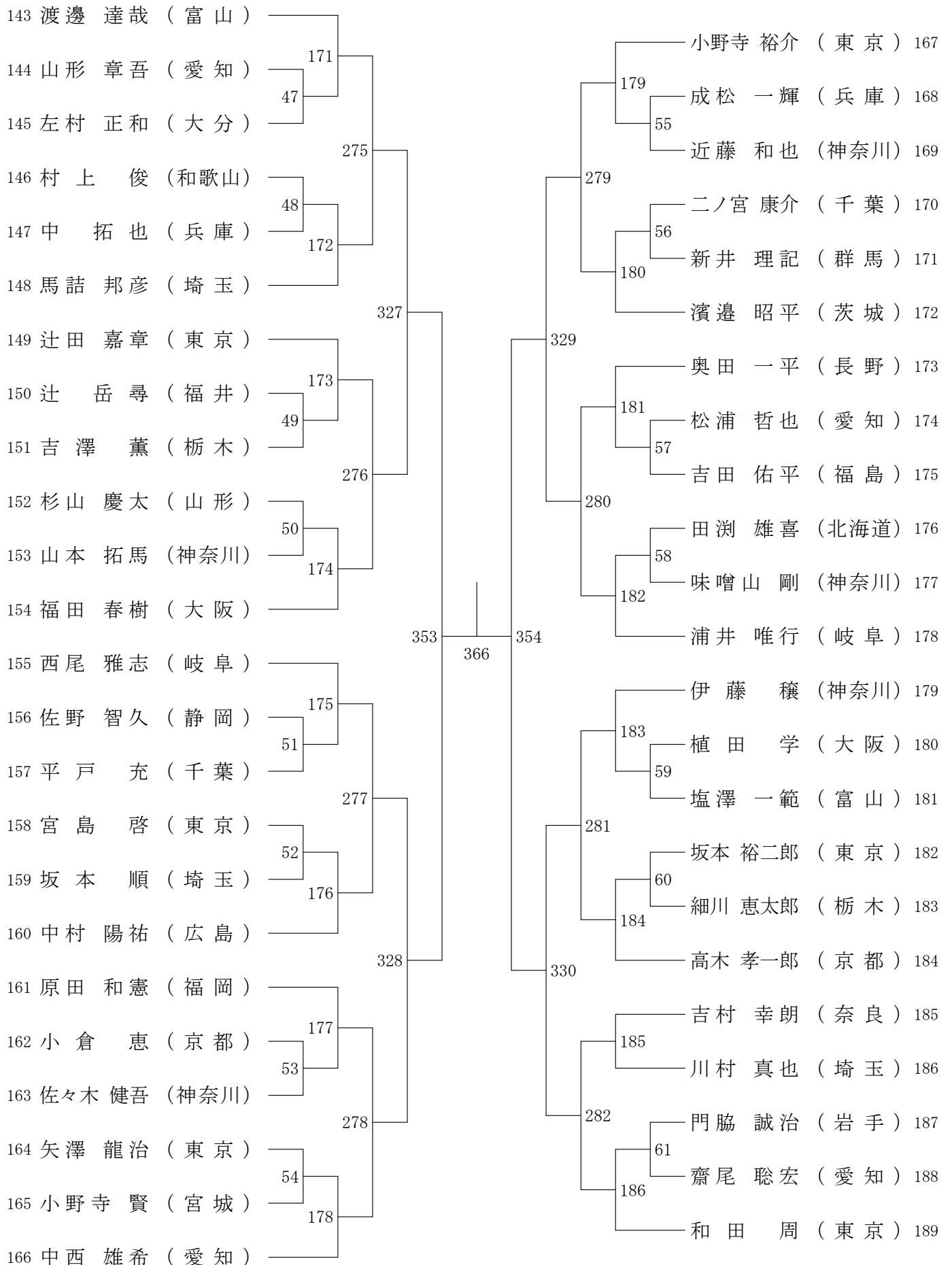

第57回全日本社会人バドミントン選手権大会

平成26年8月30日～9月3日 福島県

男子シングルス (MS) - 5

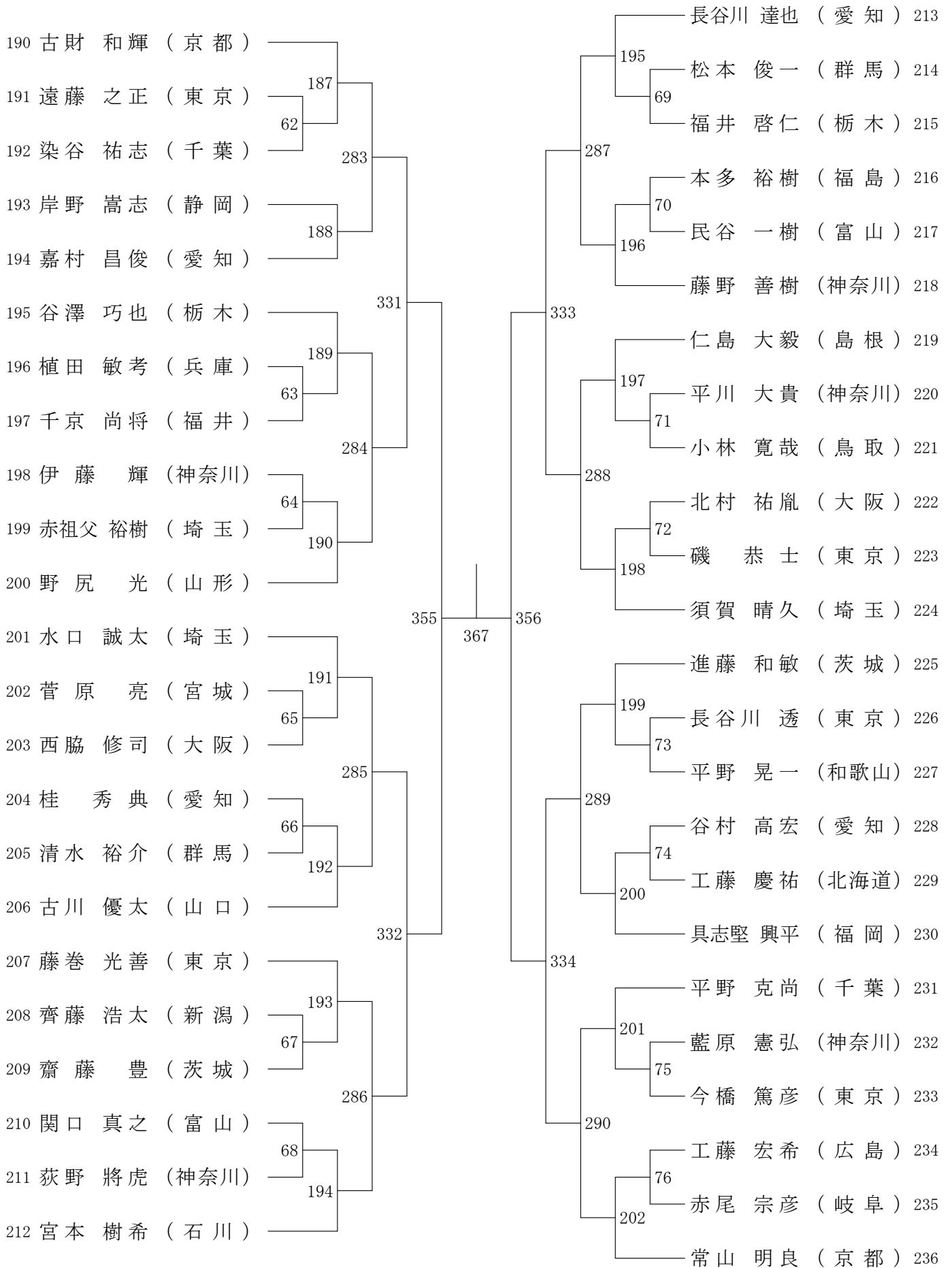

第57回全日本社会人バドミントン選手権大会

平成26年8月30日-9月3日 福島県

男子シングルス (MS) - 6

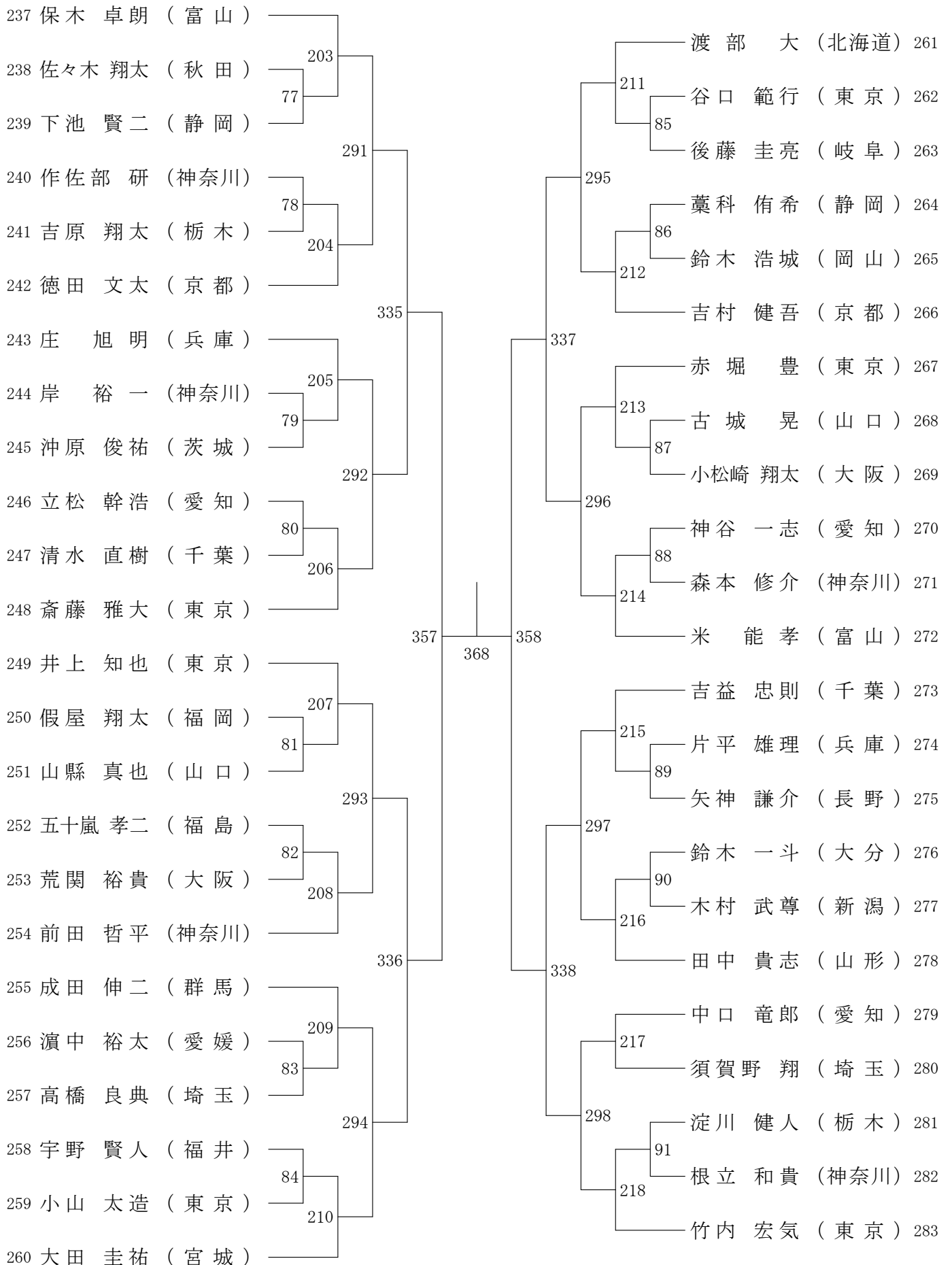

第57回全日本社会人バドミントン選手権大会

平成26年8月30日-9月3日 福島県

男子シングルス (MS) - 7

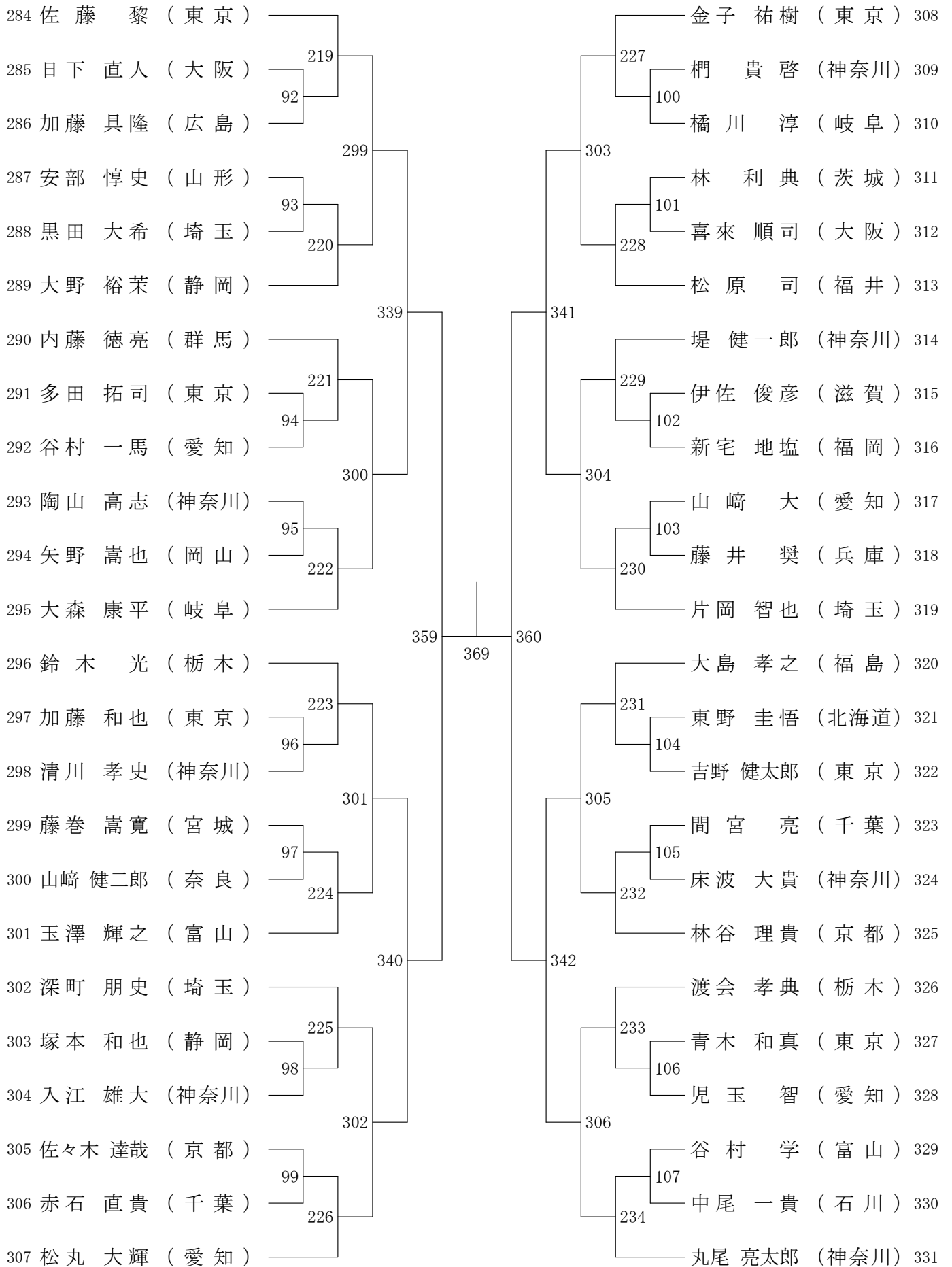

第57回全日本社会人バドミントン選手権大会

平成26年8月30日-9月3日 福島県

男子シングルス (MS) - 8

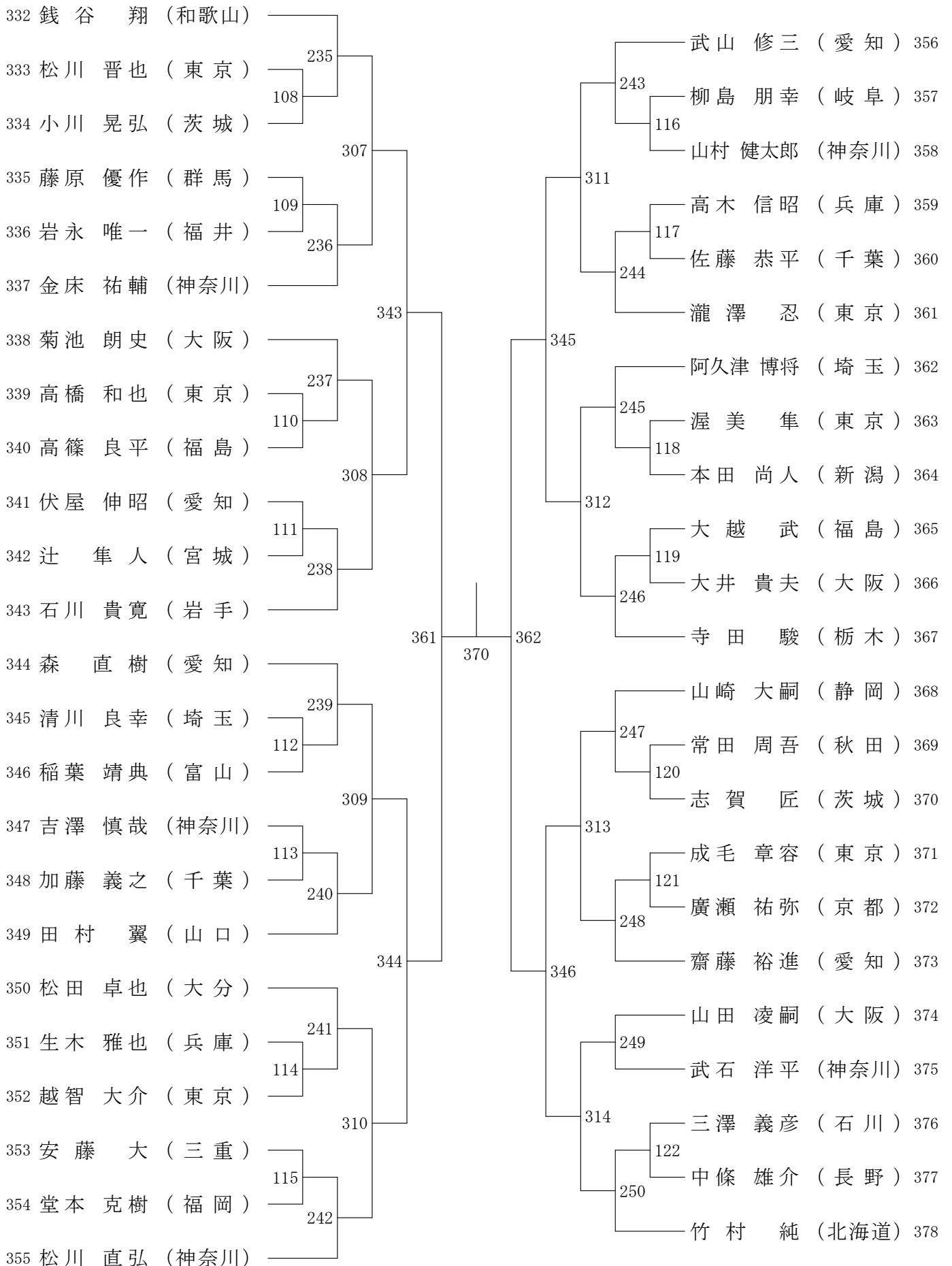

第57回全日本社会人バドミントン選手権大会

平成26年8月30日～9月3日 福島県

男子ダブルス (MD) - 1

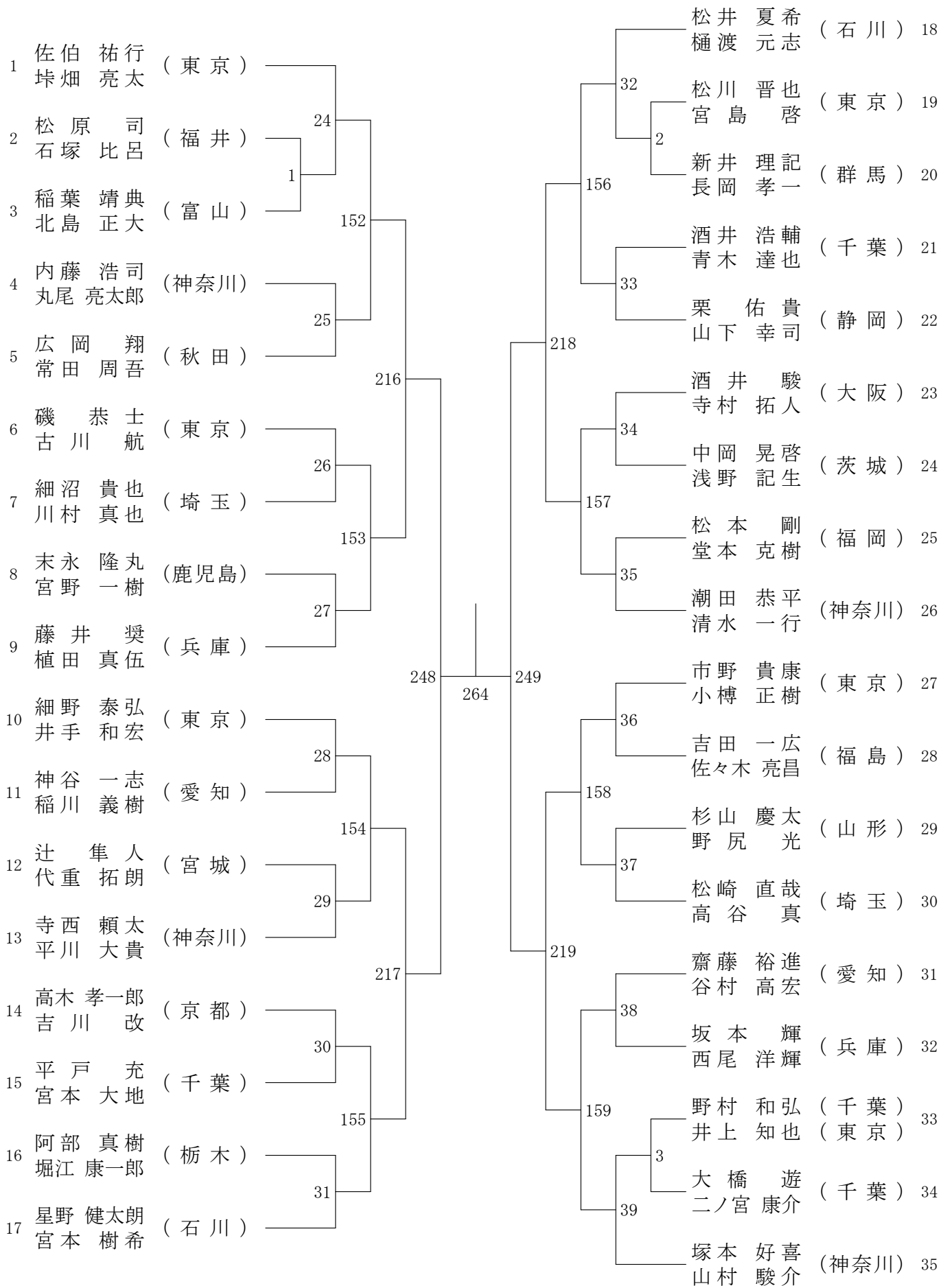

第57回全日本社会人バドミントン選手権大会

平成26年8月30日～9月3日 福島県

男子ダブルス (MD) - 2

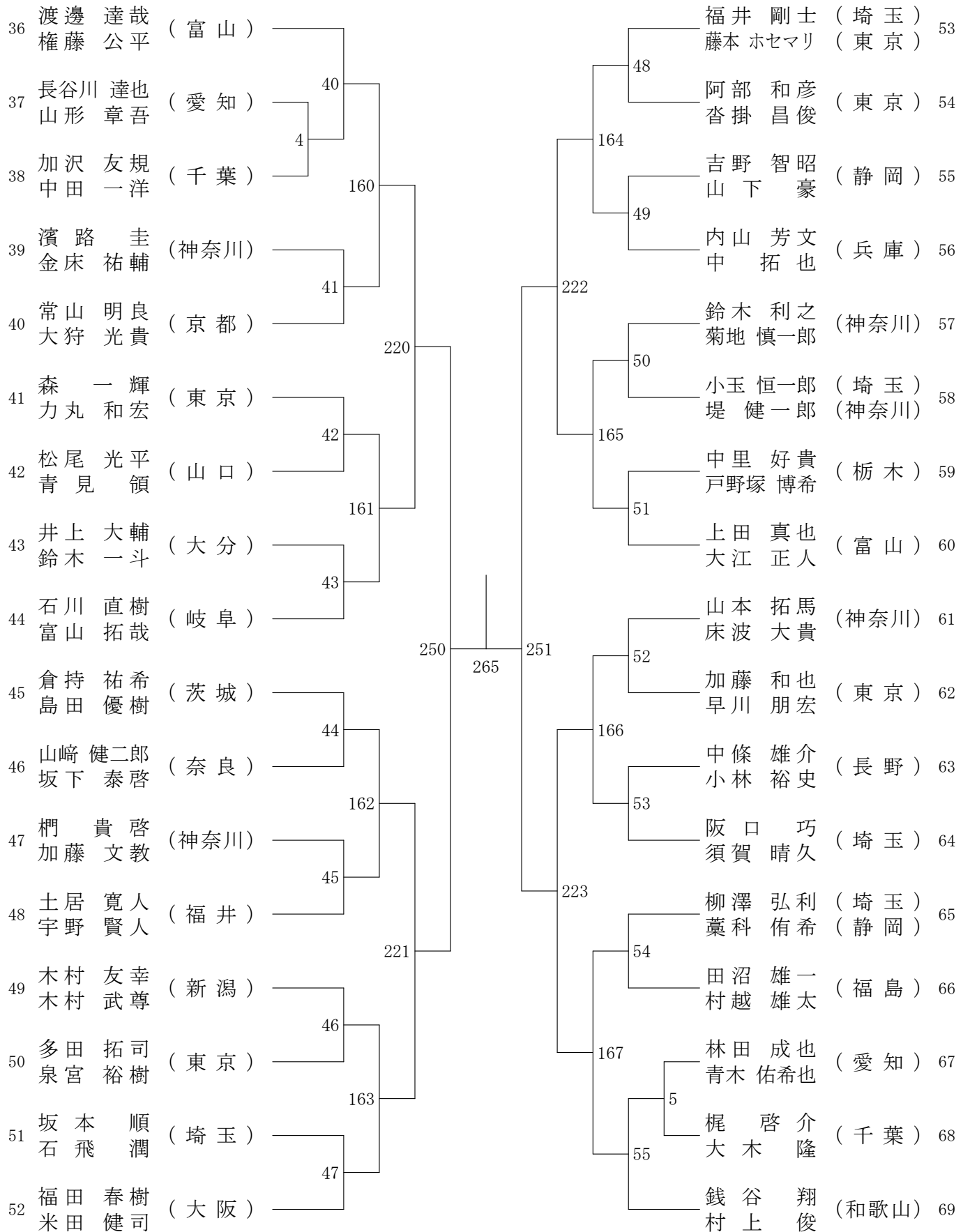

第57回全日本社会人バドミントン選手権大会

平成26年8月30日-9月3日 福島県

男子ダブルス (MD) - 3

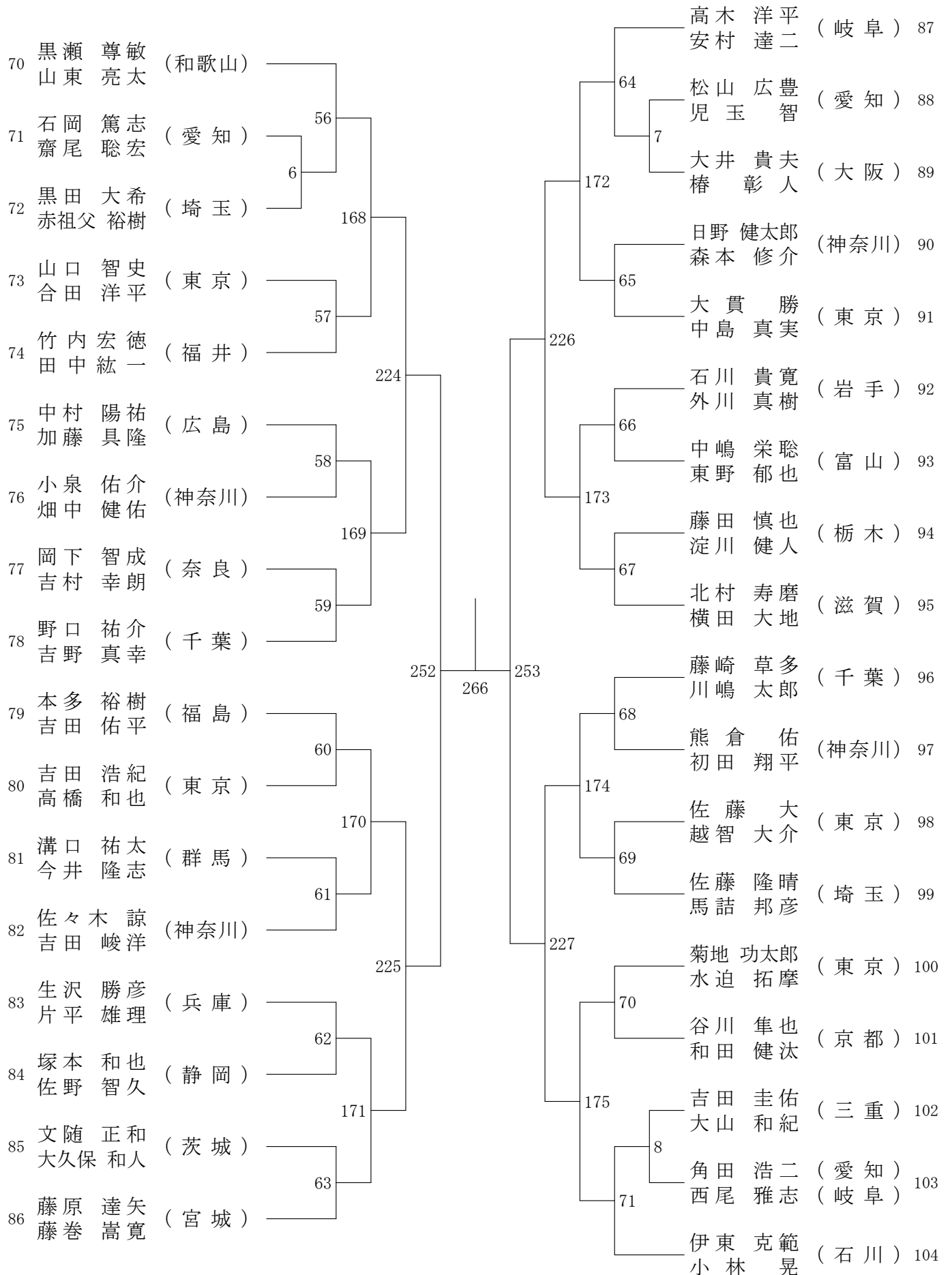

第57回全日本社会人バドミントン選手権大会

平成26年8月30日～9月3日 福島県

男子ダブルス (MD) - 4

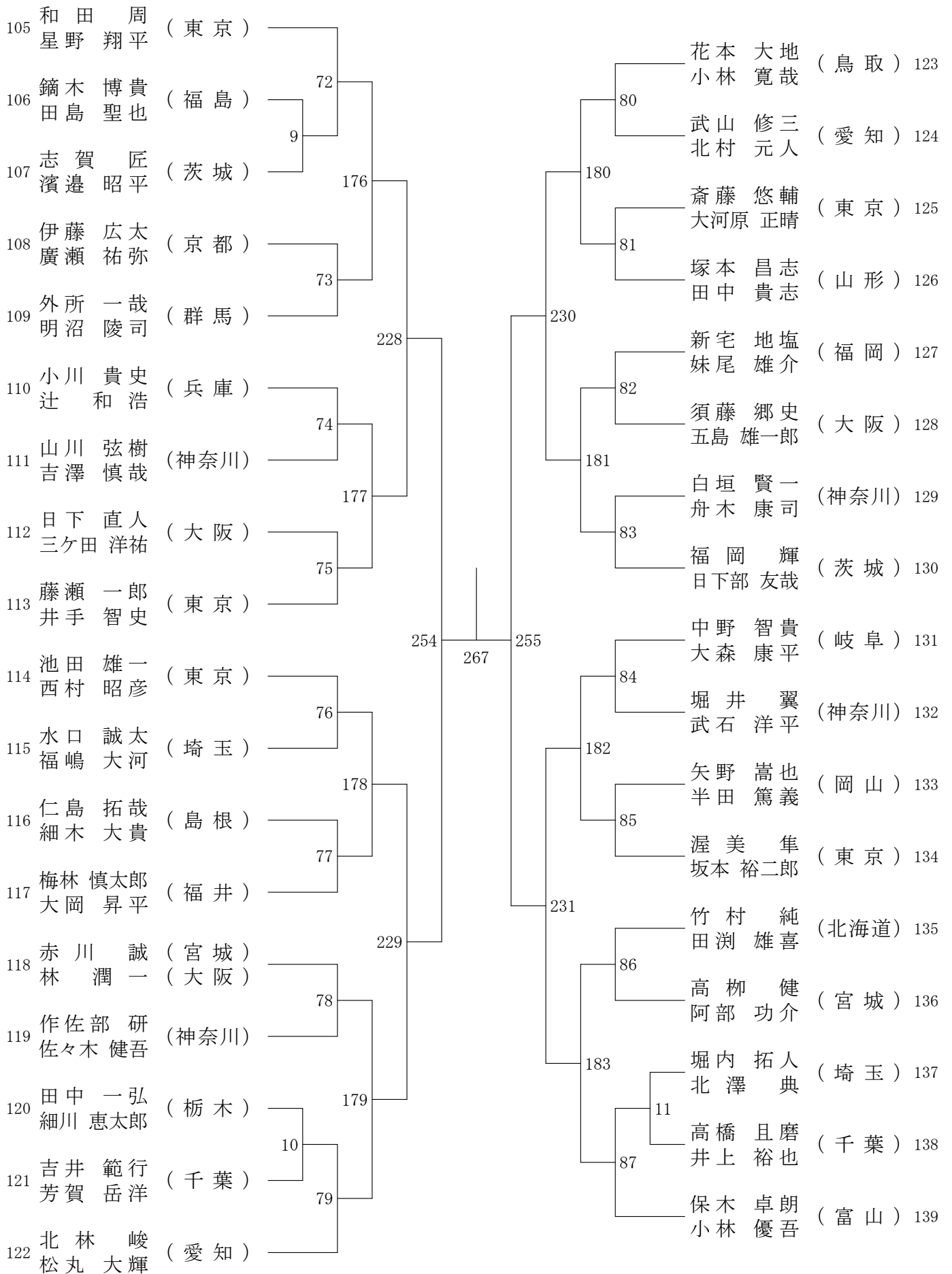

第57回全日本社会人バドミントン選手権大会

平成26年8月30日～9月3日 福島県

男子ダブルス (MD) - 5

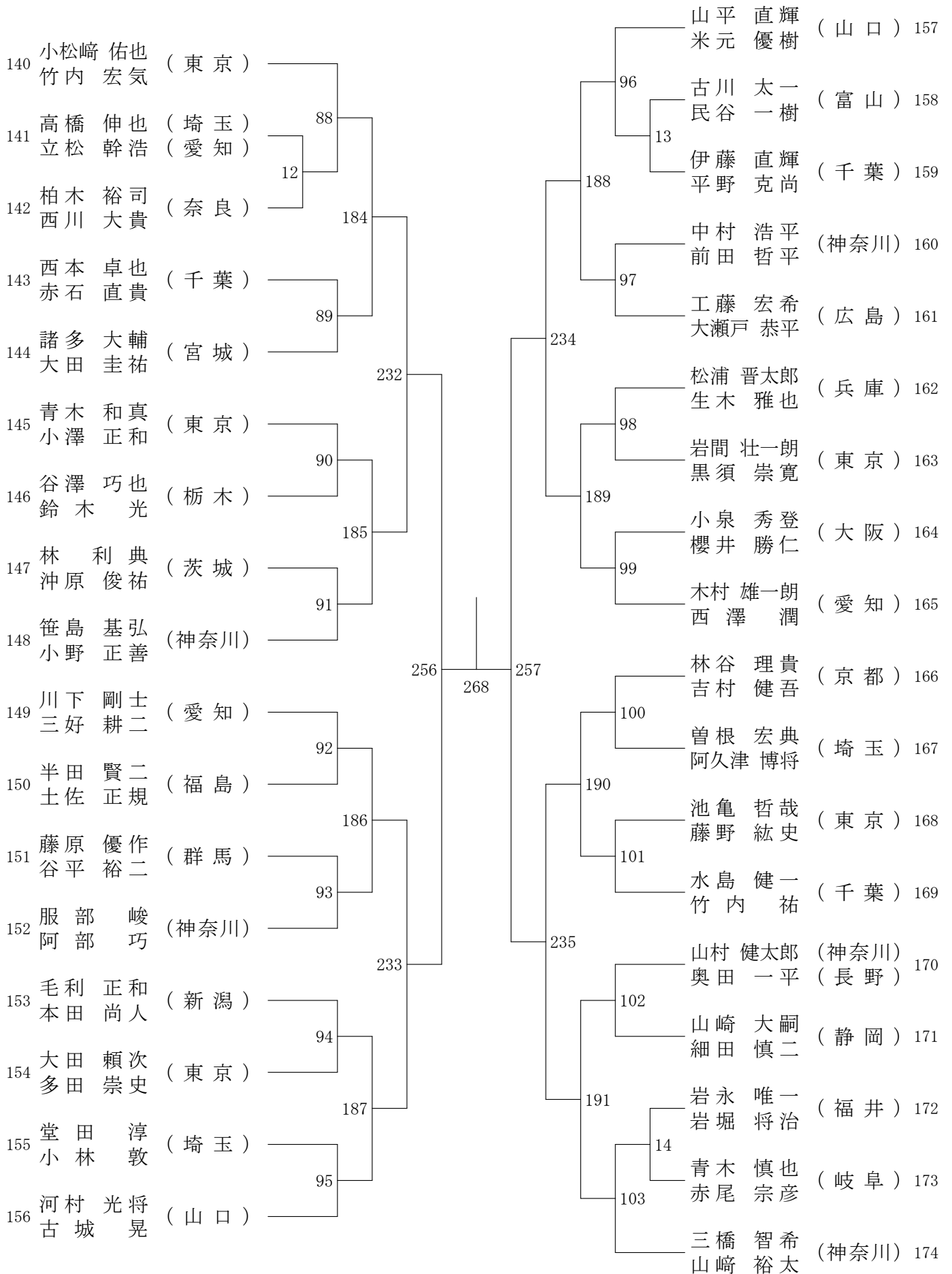

第57回全日本社会人バドミントン選手権大会

平成26年8月30日～9月3日 福島県

男子ダブルス (MD) - 6

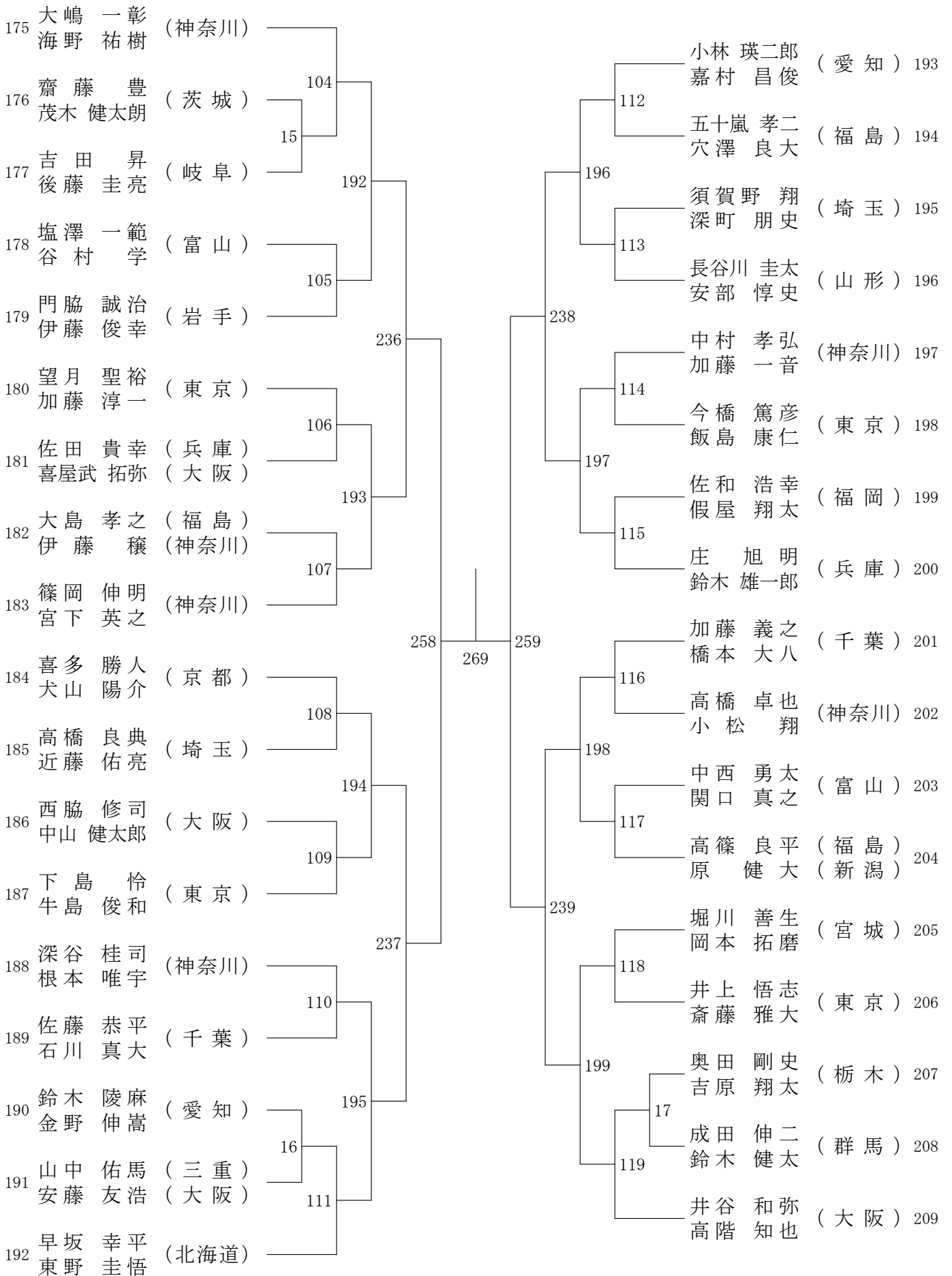

第57回全日本社会人バドミントン選手権大会

平成26年8月30日－9月3日 福島県

男子ダブルス (MD) - 7

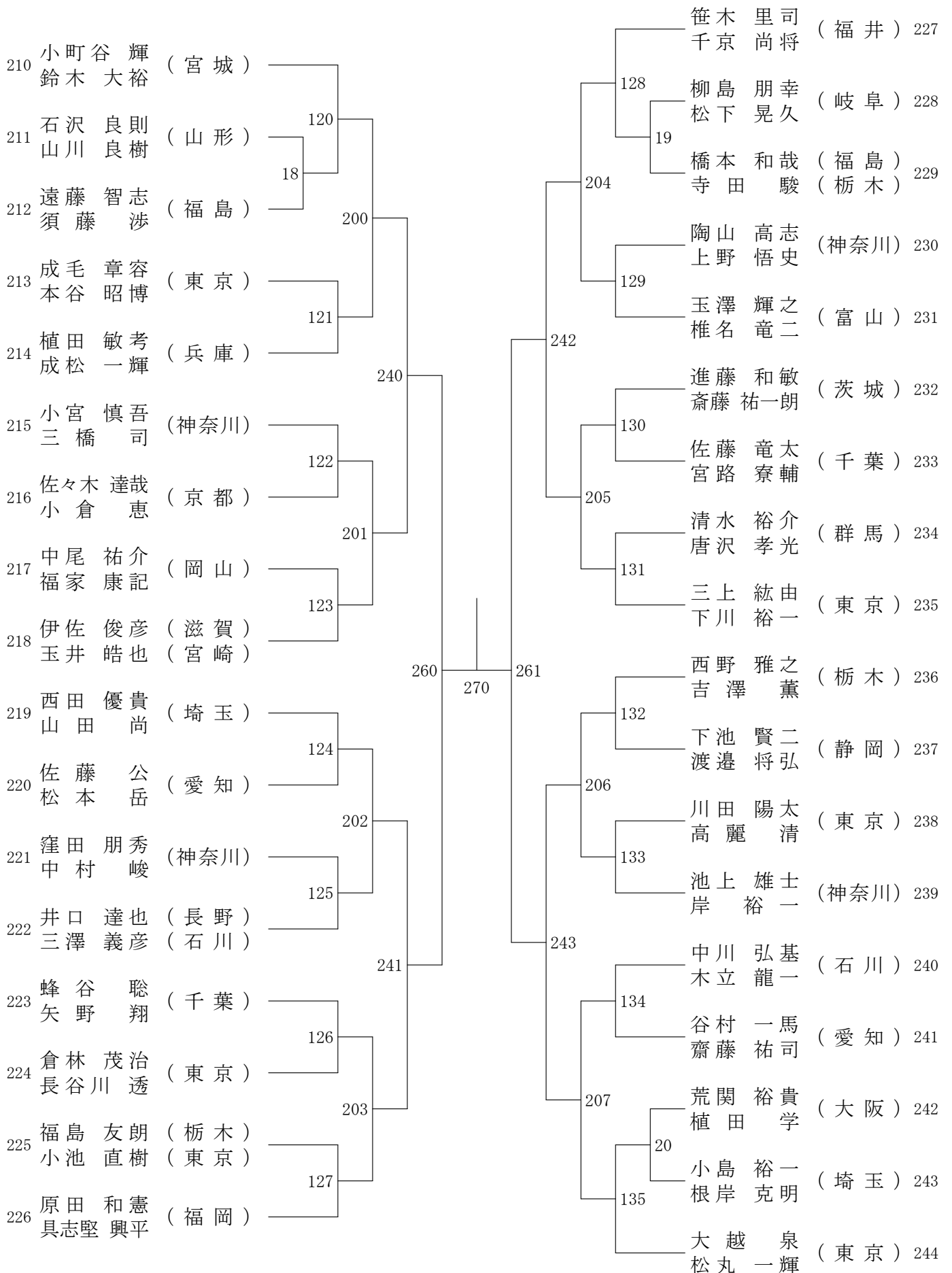

第57回全日本社会人バドミントン選手権大会

平成26年8月30日～9月3日 福島県

男子ダブルス (MD) - 8

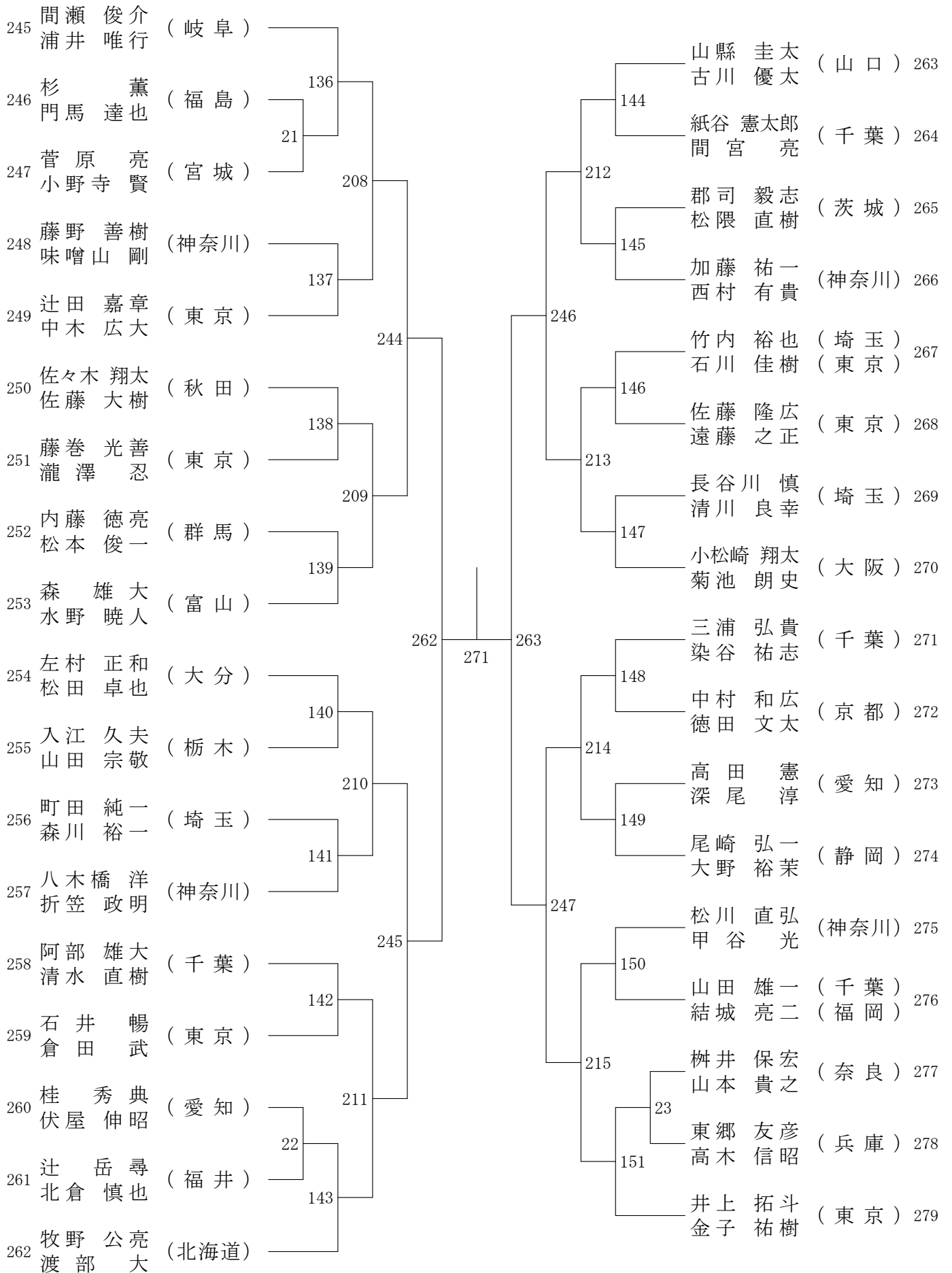

第57回全日本社会人バドミントン選手権大会

平成26年8月30日～9月3日 福島県

女子シングルス (WS) - 1

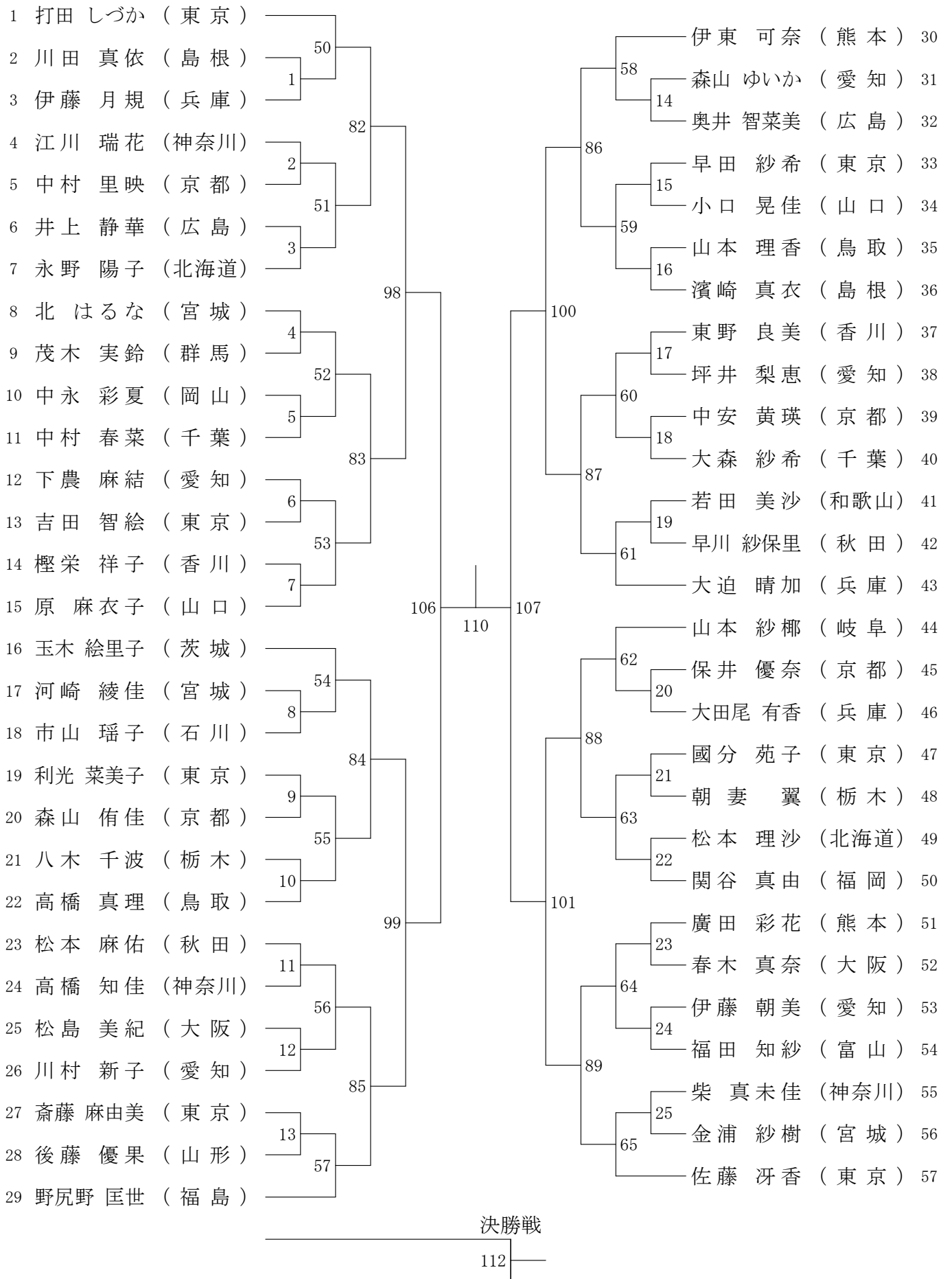

第57回全日本社会人バドミントン選手権大会

平成26年8月30日～9月3日 福島県

女子シングルス (WS) - 2

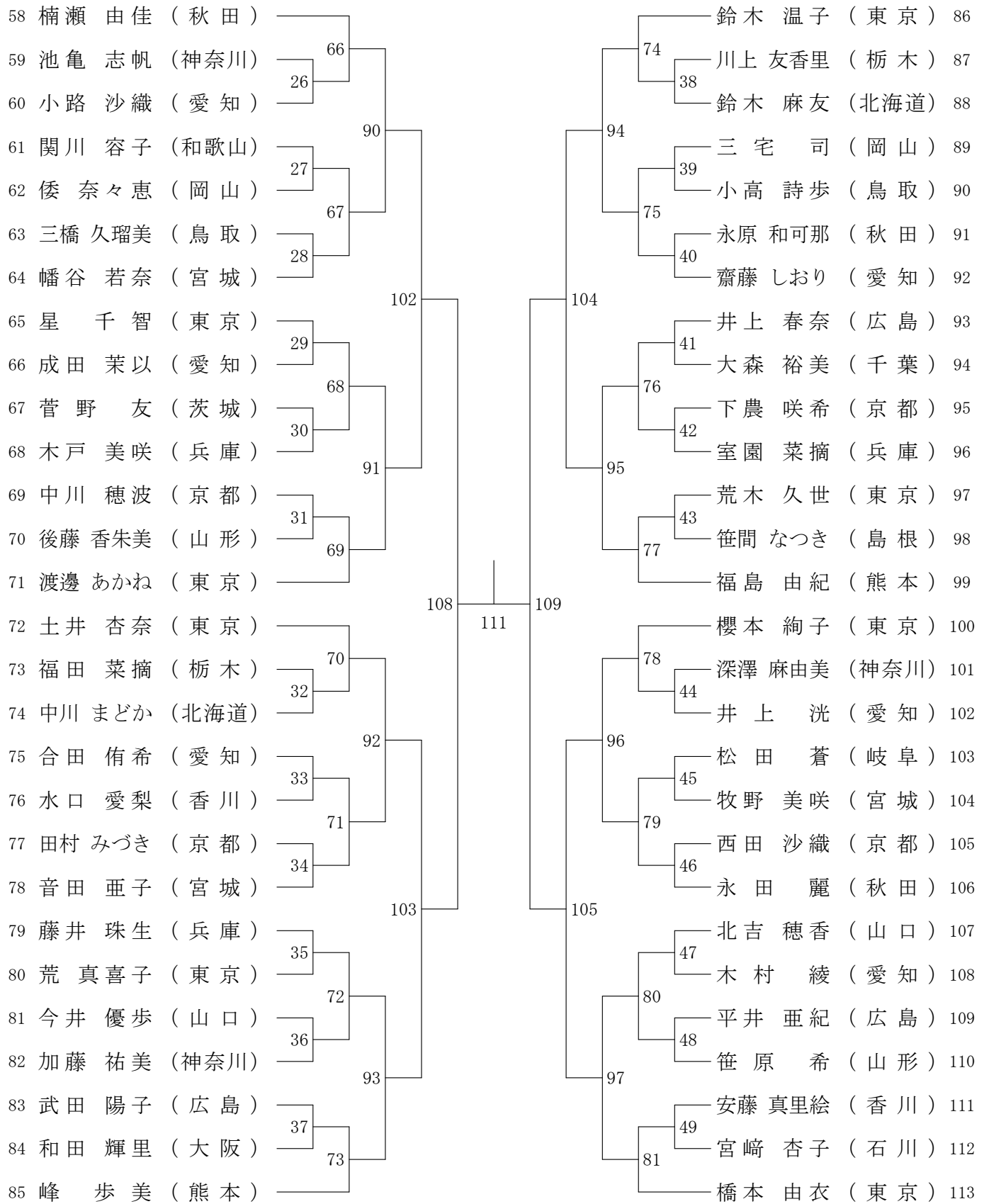

第57回全日本社会人バドミントン選手権大会

平成26年8月30日～9月3日 福島県

女子ダブルス (WD) - 1

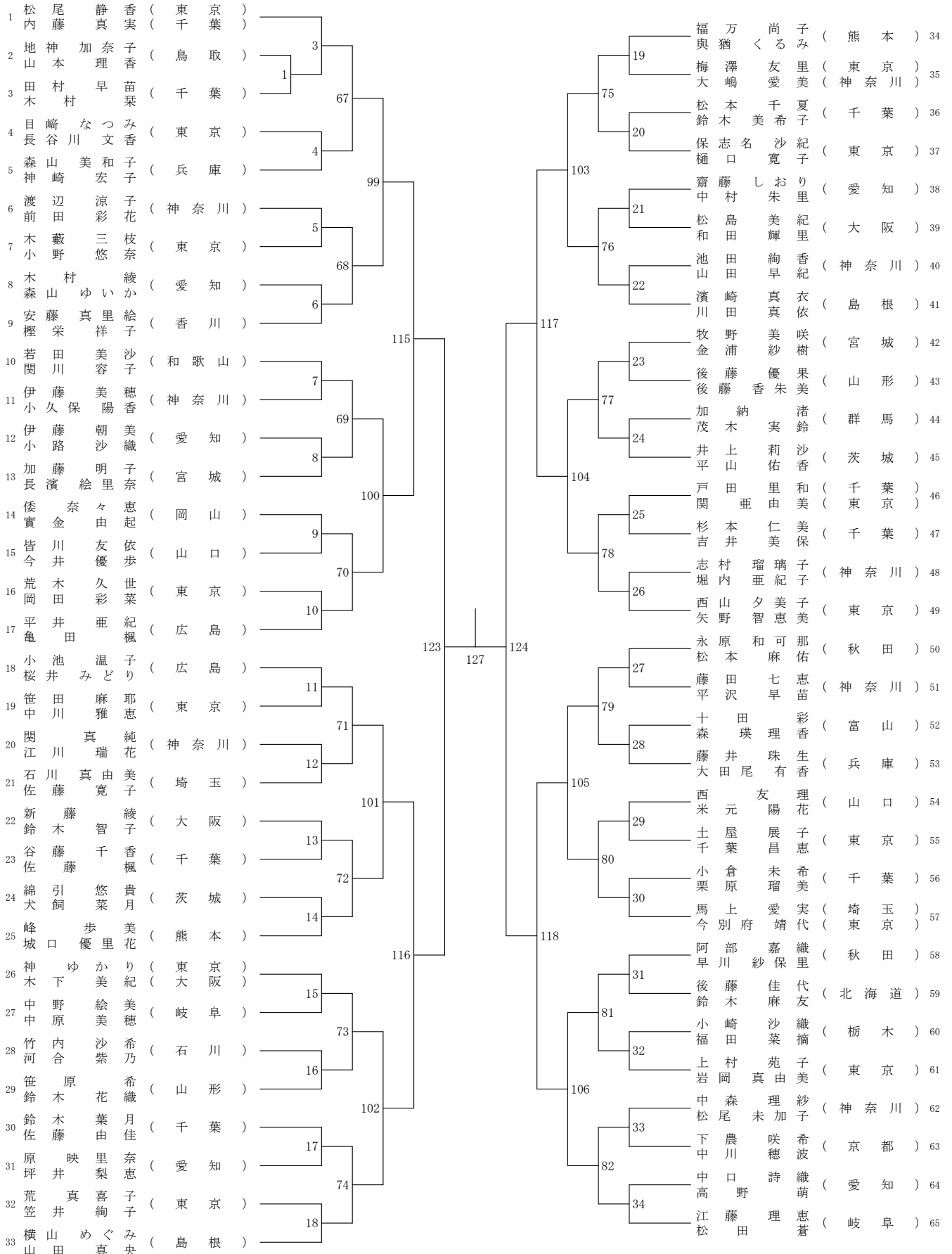

決勝戦

第57回全日本社会人バドミントン選手権大会

平成26年8月30日-9月3日 福島県

女子ダブルス (WD) - 2

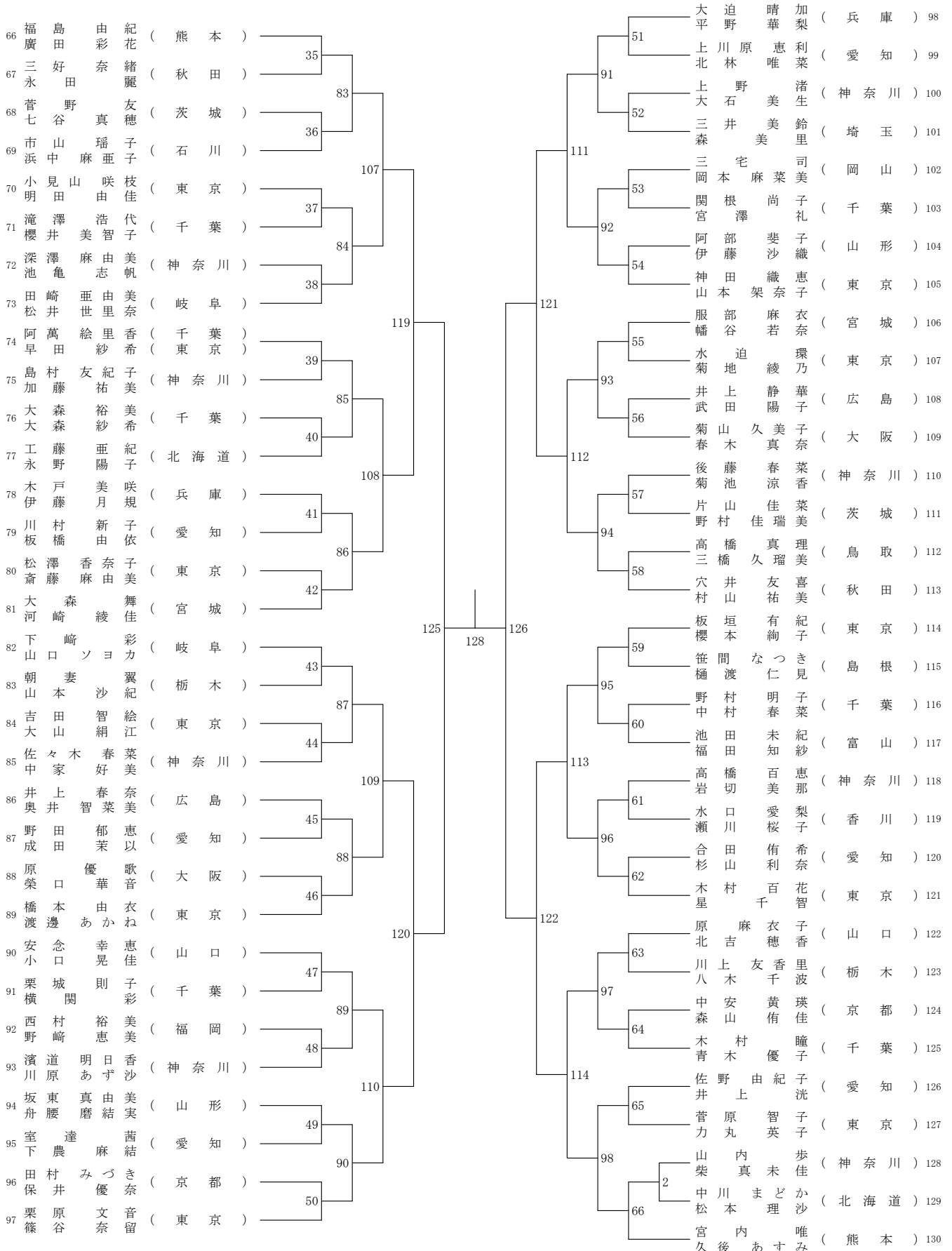

第57回全日本社会人バドミントン選手権大会

平成26年8月30日-9月3日 福島県

混合ダブルス (XD) - 1

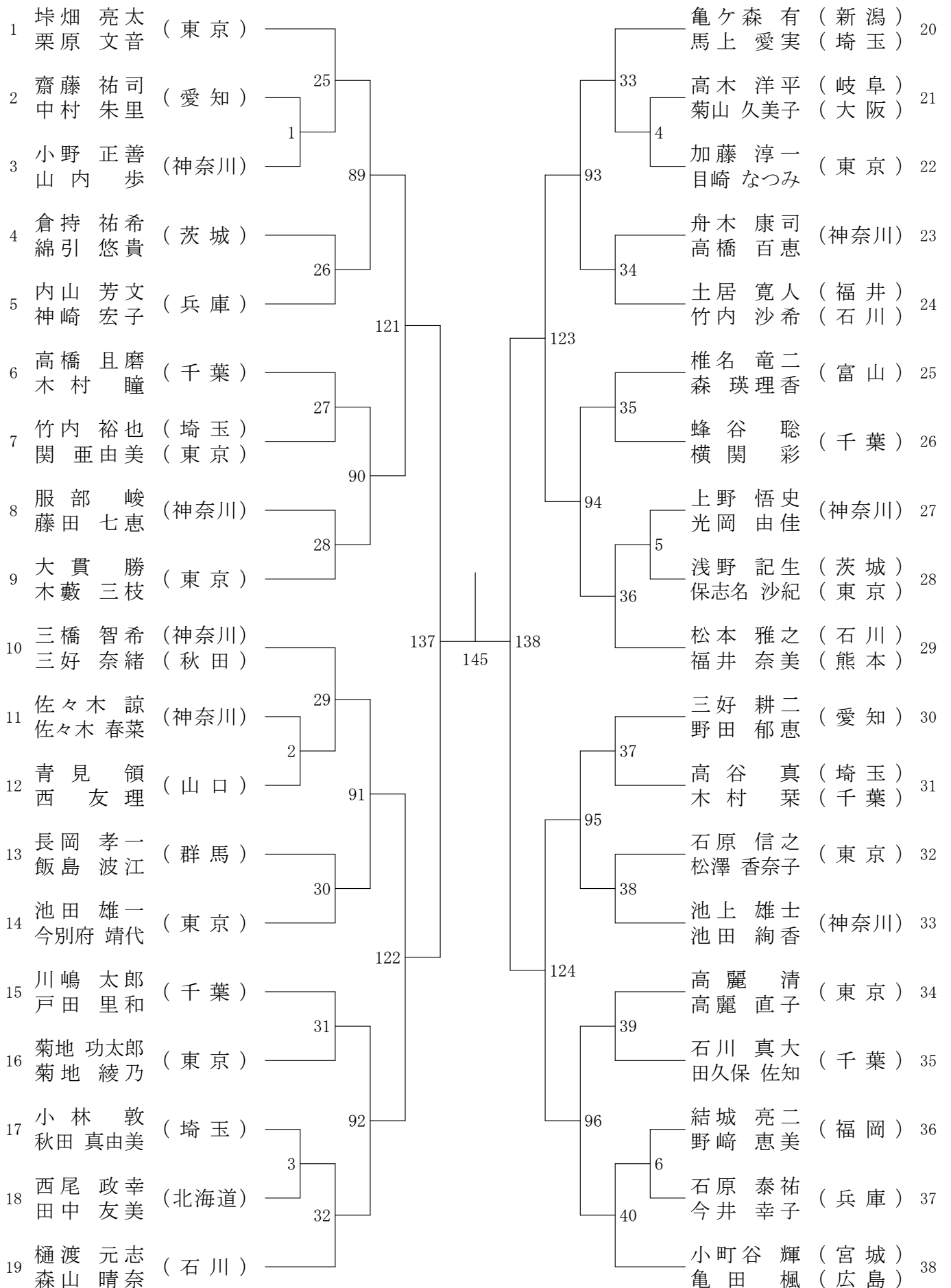

第57回全日本社会人バドミントン選手権大会

平成26年8月30日～9月3日 福島県

混合ダブルス (XD) - 2

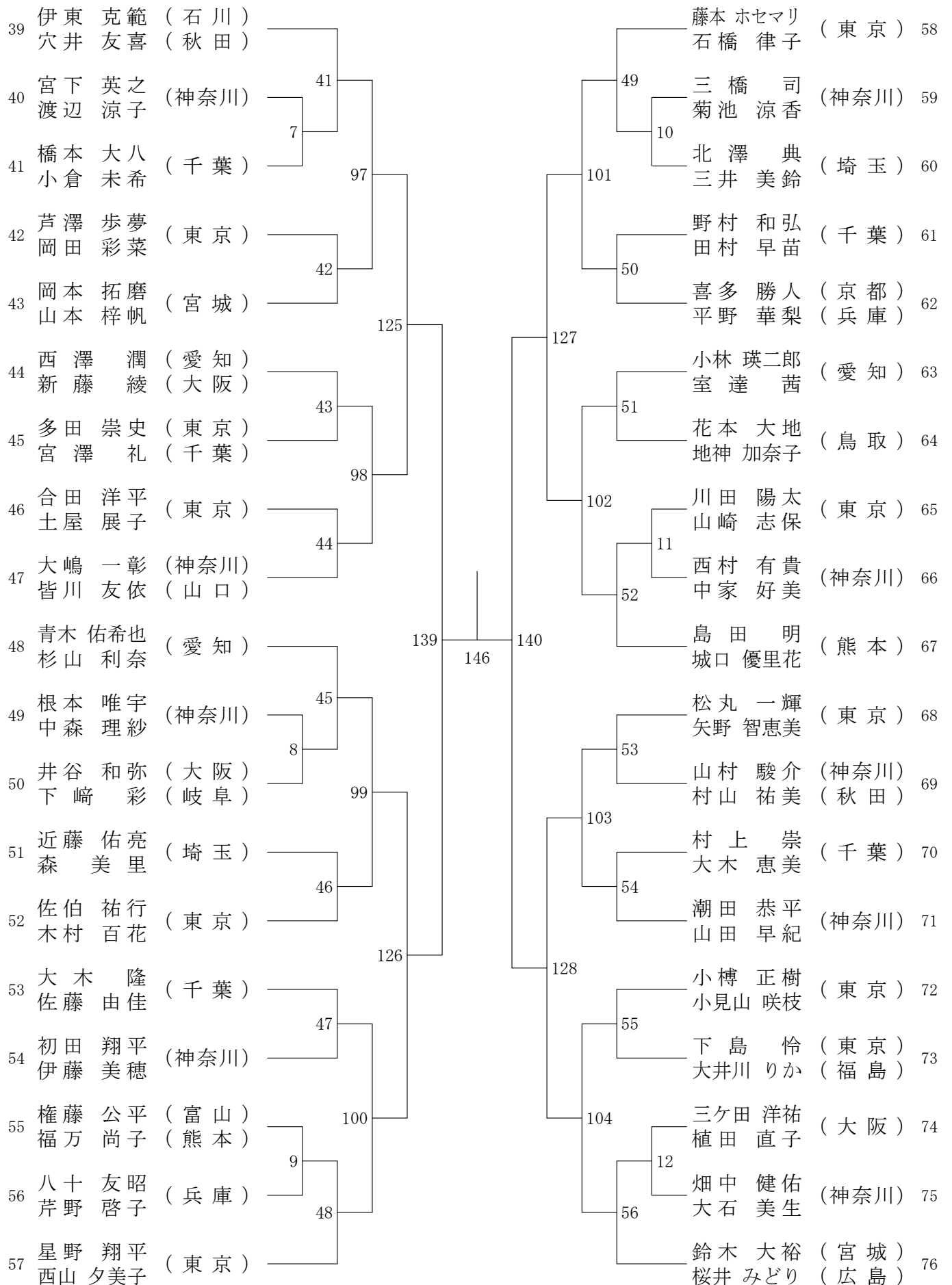

第57回全日本社会人バドミントン選手権大会

平成26年8月30日-9月3日 福島県

混合ダブルス (XD) - 3

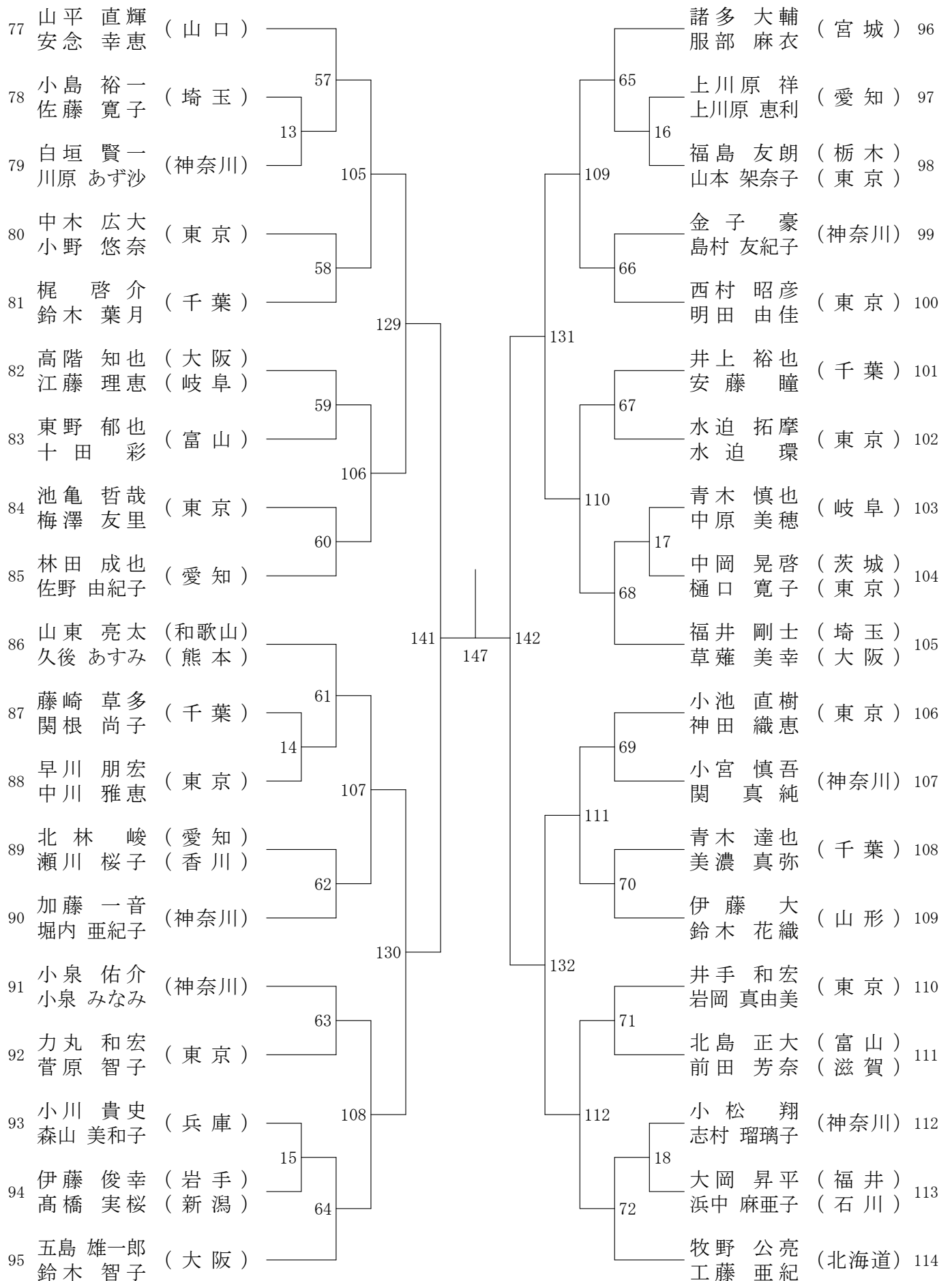

1 日目 西部第二体育館 WS 7面 平成26年8月30日

	1コート	2コート	3コート	4コート	5コート	6コート	7コート	
09:30	WS-1	WS-2	WS-3	WS-4	WS-5	WS-6	WS-7	1回戦
10:00	WS-8	WS-9	WS-10	WS-11	WS-12	WS-13	WS-14	
10:30	WS-15	WS-16	WS-17	WS-18	WS-19	WS-20	WS-21	
11:00	WS-22	WS-23	WS-24	WS-25	WS-26	WS-27	WS-28	
11:30	WS-29	WS-30	WS-31	WS-32	WS-33	WS-34	WS-35	
12:00	WS-36	WS-37	WS-38	WS-39	WS-40	WS-41	WS-42	
12:30	WS-43	WS-44	WS-45	WS-46	WS-47	WS-48	WS-49	
13:00	WS-50	WS-51	WS-52	WS-53	WS-54	WS-55	WS-56	
13:30	WS-57	WS-58	WS-59	WS-60	WS-61	WS-62	WS-63	
14:00	WS-64	WS-65	WS-66	WS-67	WS-68	WS-69	WS-70	
14:30	WS-71	WS-72	WS-73	WS-74	WS-75	WS-76	WS-77	
15:00	WS-78	WS-79	WS-80	WS-81				
15:30								

2日目 カルチャーパーク体育館 WD 平成26年8月31日

	1コート	2コート	3コート	4コート	5コート	6コート	7コート	8コート	
09:30	WD-1	WD-4	WD-5	WD-6	WD-7	WD-8	WD-9	WD-10	2回戦
10:00	WD-11	WD-12	WD-13	WD-14	WD-15	WD-16	WD-17	WD-18	
10:30	WD-19	WD-20	WD-21	WD-22	WD-23	WD-24	WD-25	WD-26	
11:00	WD-27	WD-28	WD-29	WD-30	WD-31	WD-32	WD-33	WD-34	
11:30	WD-3	WD-2	WD-35	WD-36	WD-37	WD-38	WD-39	WD-40	
12:00	WD-41	WD-42	WD-43	WD-44	WD-45	WD-46	WD-47	WD-48	
12:30	WD-49	WD-50	WD-51	WD-52	WD-53	WD-54	WD-55	WD-56	
13:00	WD-57	WD-58	WD-59	WD-60	WD-61	WD-62	WD-63	WD-64	
13:30	WD-65	WD-66	WD-67	WD-68	WD-69	WD-70	WD-71	WD-72	3回戦
14:00	WD-73	WD-74	WD-75	WD-76	WD-77	WD-78	WD-79	WD-80	
14:30	WD-81	WD-82	WD-83	WD-84	WD-85	WD-86	WD-87	WD-88	
15:00	WD-89	WD-90	WD-91	WD-92	WD-93	WD-94	WD-95	WD-96	
15:30	WD-97	WD-98							

競技・審判上の注意

- 1 本大会は平成26年度(公財)日本バドミントン協会競技規則、大会運営規程並びに公認審判員規程により行います。
- 2 棄権をする場合、各都道府県代表者が代表者会議までに大会本部へその旨を申し出てください。
代表者会議以降ならば、各都道府県代表者もしくは当該プレーヤーがレフェリーにその旨を申し出てください。
いずれの場合も、棄権届け用紙に必要事項を記載し提出していただきます。又他の都道府県と組んでいる場合は両方から提出してください。
- 3 競技の品位を保つため、色付き着衣を使用する場合は(公財)日本バドミントン協会の審査合格品とし、上衣背面中央には都道府県名またはチーム名を必ず明記してください。(表示については大会運営規程24条を遵守してください。広告、ロゴ等の表示についても同条を遵守してください) 尚、日本リーグ・全日本実業団・全日本教職員の各大会で使用したものも可とします。
- 4 試合の進行は試合番号順に空いたコートから入れていきます。本部より試合のコール後、10分経過しても当該選手がコートに入らない場合は、レフェリーの判断により「棄権」とみなします。
- 5 試合の進行状況により、試合開始時刻やコートを変更して試合を行うことがあります。選手は原則として試合開始予定時刻の1時間前には試合会場に待機してください。(ただし、競技各日の第1試合はこの限りではありません)
- 6 試合が連続することになった場合は、原則として試合終了後、15分の間隔を置き、次の試合を始めます。
- 7 試合前の練習が出来るのは、各日の初戦(シードを含む)のみ2分間認めます。練習は当該選手のみで行ってください。(シングルスの場合は、対戦者同士で行ってください) ヒッティングパートナーは認めません。
- 8 審判構成は主審、線審2名でサービスジャッジは原則として配置しません。
ただし、準決勝、決勝は主審、サービスジャッジ、線審4名で行います。
- 9 本大会は敗者線審制とします。敗者は次の試合の線審を担当してください。
主審、一部線審(シングルスでの敗者の場合)については主催者側で行います。
敗者線審を担当する際は(代理の方を含め)、体育館シューズ着用をお願いします。
競技最終日(準決勝・決勝)の審判は全て主催者側で行います。
- 10 シャトルの交換については、主審が必要かどうかを決定します。また、使用シャトルのスピードについては、レフェリーが決定します。
- 11 給水やタオルの使用については、必ず主審の許可を得てください。
容器については蓋付きのものとし、倒れてもこぼれないものを使用してください。
- 12 試合中のけがや病気については、主審の判断によりレフェリーが呼ばれ、レフェリーがその後の判断をします。なお、試合中のけがや病気の応急処置は主催者側で行いますが、その後の処置は各自の責任とします。
- 13 各コートバックバウンダリーライン後方に、コーチ席を2席置きますが、コーチはマッチ(試合)にふさわしい服装で臨んでください。モバイル機器(i p a d・携帯電話等)を使用しての試合中のアドバイス・コーチングを禁止します。
- 14 競技規則で認められたインターバル時に、競技区域に入れるのは同時に2人までとします。
- 15 マッチ(試合)中コート又はコート周辺でプレーヤーの携帯電話が鳴ったときは、競技規則第16条第6項(4)の違反とみなします。
- 16 レフェリーにより失格を宣告されたプレーヤーは、今大会でエントリーしている全ての種目において失格となります。
- 17 選手は試合終了時に、主審(サービスジャッジ含む)とも握手するよう心掛けてください。

- 18 空気調節装置は郡山総合体育館のみ設置されています。使用に関しては大会運営規程第16条によりレフェリーが判断します。その他の会場については、室内温度、湿度を考慮して窓の開放などの処置をレフェリーが判断します。

連絡事項

【競技関係について】

1. 試合会場及び試合のコールについて

各会場（郡山総合体育館15コート、西部第二体育館7コート、サンフレッシュ郡山8コート、カルチャーパーク8コート）での試合進行は、独立して運営します。

試合のコールはタイムテーブルに従って、会場ごとの放送となりますので、お聞き落としの無いよう、ご注意ください。

2. タイムテーブルについて

マッチ間のインターバルがある場合に限り、原則、会場ごとに空いたコートへ試合番号順に試合を入れます。（流し込み方式）

また、タイムテーブルの試合開始時刻より試合を早めて入れることはありませんが、試合進行状況により遅れることが予想されますので、アリーナ内放送に十分ご注意ください。

3. 試合当日の練習

別途、案内しましたように「試合当日の練習会場」にて8時15分より練習時間を設定しております。

- (1) 15分単位で練習を交代していただきます。

練習を終えられましたら観覧席などへ移動され、次の選手にお譲りください。

- (2) 練習会場での開始・終了及び入れ替えの案内コールはいたします。

- (3) 練習会場での予約はありませんので、譲り合ってください。

4. 試合開始前練習

試合日毎、当該種目の初戦のみ試合開始前2分間の練習が可能です。

- (1) 各コートの主審の時間計測の指示に従ってください。シングルスの場合は対戦相手と行って下さい。コーチ等のヒッティングパートナーは認めません。

- (2) 2回戦が初戦の場合及び1回戦不戦勝で、どちらかの選手が初回練習となる場合は、初戦と同様に練習してください。

5. 集合及び試合コートへの入退場について

- (1) 選手は選手待機場所招集の放送によって各会場の待機場所に集合してください。

- (2) その後、試合開始のアリーナ内放送で直接コートに入ってください。

- (3) 試合終了後は、当該コート解散としますので、選手は他の試合進行の妨げにならないよう退場してください。

- (4) 敗者の選手は、敗者線審がありますので、当該コートで待機してください。なお、試合で使用したバッグなどの荷物はコート後方に置いてください。

- (5) 敗者線審の服装は試合時に準じ、シューズを着用してください

6. 試合中の氷嚢使用は、インターバル時のみとします。

7. ドリンクの持ち込みについて

選手が持ち込むドリンクは、スクイズボトル等、転倒で水がフロアにこぼれないフタ付きのもののみ許可します。必ずコートサイドのかごに置いてください。

また、クーラーボックスの持ち込み及びコーチ席への持ち込みは認めません。

【会場等について】 ※大会プログラムの「レイアウト図」及び「体育館案内図」をご参照ください。

1. 競技日の開場時刻

・各会場（郡山総合体育館、西部第二体育館、サンフレッシュ郡山、カルチャーパーク）の開場は8時の予定です。

・気温の上昇により郡山総合体育館ではレフェリーが判断しエアコンを使用します。（その他の会場には設備がありません。）

2. 会場での上履きについて

各会場のアリーナ内は、下足厳禁ですので上履きを使用してください。なお、館内の移動は上履きで可能ですが、アリーナ内に入場の際は、入り口のマットをお使いの上、ご入場ください。

各自、下足については自己管理してください。

3. カメラ・ビデオ機器等の撮影について

会場観客席内で撮影される際は、以下にご注意ください。

・フラッシュ等の使用は、試合の妨げになりますので禁止します。

・会場内の電源コンセントは使用できません。

・ほかの観客の観戦の妨げにならないように注意ください。特に三脚の使用には留意ください。

4. 携帯電話の使用について

選手並びに監督・コーチのアリーナ内での携帯電話の使用はご遠慮ください。

また、呼出音等の発音は試合進行の妨げになりますので、アリーナ内入場前には電源を切るか、マナーモードにしておいてください。モバイル機器（i p a d・携帯電話等）を使用している試合中のアドバイス・コーチングを禁止します。

マッチ（試合）中、コート又はコート周辺でのプレーヤーの携帯電話が鳴った際は、競技規則第16条6項（4）にて対処します。

5. 会場内での注意

持ち物は、各自管理し盗難等のないよう注意してください。

万一盗難等が起きても、大会本部及び会場施設では責任を負いません。

また、持ち込まれた弁当等のゴミは必ず持ち帰ってください。

6. 部旗・応援団旗等の掲揚について

(1) 国旗等及び会場内案内表記の妨げになる場所への掲揚は禁止します。

(2) 観覧席の手すりへのテープによる固定は禁止します。

(3) その他、大会本部の試合及び会場運営に支障をきたすと判断した場合、撤去していただくことがあります。

【開会式、閉会式について】

1. 代表者会議・開会式について

8月29日(金)16時00分より代表者会議、17時00分より開会式を行います。

受付の案内に従い、各都道府県の席に、ご着席ください。

2. 閉会式について

9月3日(水)試合終了後に閉会式を行います。表彰は閉会式の中で行いますので、1位から3位までに入賞されました選手は、必ずご出席ください。

また、終了後、1位から3位までの選手は写真撮影がありますのでご協力をお願いします。